



VAN GIẢM ÁP VỚI PILOT GẮN TRÊN

Model IR-22T-3W-X

Van Điều khiển Giảm Áp BERMAD với Pilot gắn trên mang đến hiệu suất hàng đầu, với thiết kế nhỏ gọn và hoạt động theo nguyên tắc cảm-và-chạy trực quan, nhờ vào một bộ điều khiển cảm biến tích hợp sáng tạo, có trang bị nút xoay điều chỉnh độ chính xác cao để hiệu chuẩn dễ dàng, nhanh chóng và chính xác.

Model IR-22T-3W-X giảm áp suất cao hơn ở phía thượng lưu xuống áp suất không đổi đã hiệu chuẩn phía hạ lưu, bất kể sự biến đổi lưu lượng và mở hoàn toàn khi áp suất trong đường ống giảm xuống dưới mức cài đặt.



[1] BERMAD Model IR-22T-X thiết lập vùng áp suất giảm, bảo vệ các đường ống nhánh và đường ống phân phối.

[2] Van Khí Động học

[3] Van Khí Kết Hợp

Tính năng và lợi ích

- Vận hành dựa theo áp suất trong đường ống, Điều khiển theo nguyên lý Thủy lực (bật/tắt)
 - Bảo vệ các hệ thống phía hạ lưu
 - Mở hoàn toàn khi áp suất trong đường ống giảm
- Bộ điều khiển cảm biến Tích hợp 3 Chiều - thiết kế thân thiện với người dùng
 - Nút điều chỉnh và thang đo độ chính xác cao để dễ dàng hiệu chuẩn mà không cần đồng hồ đo áp suất
 - Giải pháp "Box-Size" nhỏ gọn
 - Dễ dàng thêm hoặc bớt điều khiển điện tử
 - Phù hợp hoàn toàn với tất cả các cỡ kích thước lên đến 2"
- Mở và đóng van nhẹ nhàng
 - Điều tiết chính xác và ổn định
 - Yêu cầu áp suất hoạt động thấp
- Van Cầu Thủy lực Hiệu suất cao bằng Nhựa
 - Dòng chảy thông suốt
 - Chỉ một bộ phận chuyển động
 - Hiệu suất thông lưu cao
 - Độ bền cao, kháng hóa chất & bọt khí xâm thực
- Màng ngăn Linh hoạt và Đồng nhất cùng Nút bịt được Dẫn hướng
 - Hiệu suất điều tiết lưu lượng cực thấp
 - Ngăn ngừa xói mòn và biến dạng màng ngăn
- Màng ngăn được Đỡ Toàn phần và Cân bằng
 - Yêu cầu mức áp suất dẫn động thấp

Ứng dụng thông dụng

- Các hệ thống Có Áp suất Nguồn cung Thay đổi
- Van điều khiển cảm biến trong các hệ thống Tưới Nhỏ giọt & Tưới Phun
- Các hệ thống Tưới tiêu Tiết kiệm Năng lượng

Hoạt động:

Bộ điều khiển cảm biến Giảm Áp **1** sẽ truyền lệnh để đóng Van nếu Áp suất Phía hạ lưu **P2** tăng trên mức cài đặt và mở hoàn toàn khi áp suất giảm xuống dưới mức cài đặt. Bộ chọn Ba cực Tích hợp **2** cho phép vô hiệu hoạt động đóng và mở theo cách thủ công hoặc điều khiển thủy lực tự động, trong đó bộ điều khiển cảm biến sẽ kết nối buồng điều khiển van **3** với áp suất trong đường ống để điều tiết đóng van hoặc xả áp qua bộ điều khiển để mở van

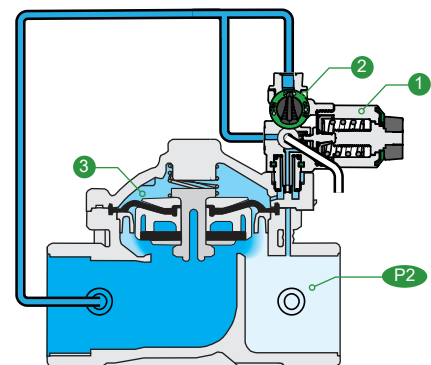



Dữ liệu Kỹ thuật

Áp suất Danh định:
10 bar; 145 psi

Phạm vi Áp suất Hoạt động:
0,5-10 bar; 7-145 psi

Phạm vi Cài đặt:
0,8-6 bar; 12-80 psi

Phạm vi cài đặt thay đổi tùy theo lò xo của bộ điều khiển cảm biến cụ thể. Vui lòng tham vấn nhà máy.

Vật liệu:

Thân, Nắp và Nút bịt:
Polyamid 6 & 30% GF

Màng ngăn: NBR

Gioăng: NBR

Lò xo: Thép Không gỉ

Bu-lông Nắp: Thép Không gỉ

Phụ kiện Điều khiển:

Phạm vi Lò xo của Bộ điều khiển cảm biến:

Mặt Số	Màu sắc Lò xo	Màu sắc Nút Điều chỉnh	Phạm vi Cài đặt
J2	Đen	Đen	12-80 psi
H2	Đen	Đen	0,8-6,0 bar

Thông số Kỹ thuật

Kích thước & Trọng lượng

Để biết thêm chi tiết về các dòng BERMAD 200
Vui lòng xem trang kỹ thuật đầy đủ của chúng tôi.

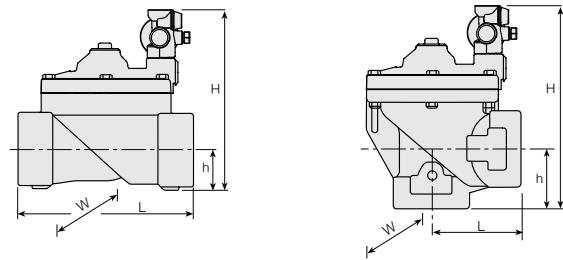

Mẫu		Hình cầu (G)		Góc (A)	
Kích thước Inch ; mm		1½" ; 40	2" ; 50	1½" ; 40	2" ; 50
Đầu nối		Ren Trong (BSP-T / NPT)		Ren Trong (BSP-T / NPT)	
Chiều dài (mm)	L	162	171	80	85
Chiều cao (mm)	H	217	210	216	236
	h	32	39	38	59
Chiều rộng (mm)	W	148		148	
CCDV (lit)		0,072		0,072	
Trọng lượng (Kg)		1,18	1,28	1,13	1,09

CCDV = Thể tích Xy lanh Buồng Điều khiển

Các Đầu nối khác có sẵn theo yêu cầu. Để biết kích thước và trọng lượng của bộ tiếp hợp hoặc van có bộ tiếp hợp, vui lòng tham vấn bộ phận dịch vụ khách hàng

Đặc tính Lưu lượng

Kích thước	Inch DN	1½" 40	1½" 40	2" 50	2" 50
Mẫu		G	A	G	A
KV		37	41	47	52

Hệ số Lưu lượng của Van

$$\Delta P = \left(\frac{Q}{Kv} \right)^2$$

Kv = m³/h @ ΔP of 1 bar
Q = m³/h
ΔP = bar

Sơ đồ

